



Linha Sorvetes



Tinas de Maturação P-MAT e P-TMA

Otimize o processo de maturação e qualidade do produto final com a tina de maturação SERAP Brasil. Com mais de 40 anos de experiência no mercado, nossos equipamentos são concebidos para trabalhar com alta eficiência em troca térmica, design sanitário e sistema de agitação eficiente.

◊ VANTAGENS E DIFERENCIAIS

- Sistema de troca térmica modelo camisa alveolar produzida com soldas automatizadas, concebido para otimizar o consumo de fluido térmico;
- Rastreabilidade do material;
- Assistência técnica especializada e pós-venda;
- Monitoramento do processo produtivo, ISO 9001;
- Sistema de agitação projetado para manter a homogeneidade da mistura e temperatura;
- Isolamento térmico em poliuretano ecológico a base de água.

◊ SISTEMA DE AGITAÇÃO

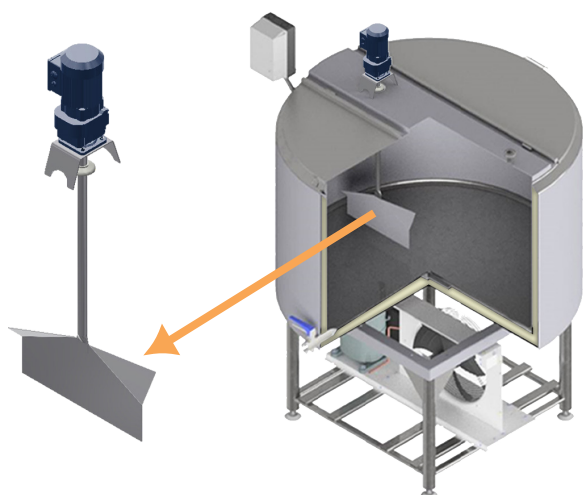

◊ VANTAGENS E DIFERENCIAIS

- Capacidades: 680, 1200, 1500, 2000 e 3.000 litros (Capacidades maiores sob consulta);
- Construído em aço inox 304;
- Acabamento sanitário, rugosidade $\leq 0,8 \mu\text{m Ra}$;
- Sistema de agitação lento;
- Painel elétrico com indicador de temperatura e controle de acionamentos;
- Resfriamento água ou gás;
- Tampo superior dupla abertura ou fechado com tampa inspeção e esfera spray ball, permitindo automação com sistema CIP.



Tina de Pasteurização P-TMP

A tina de pasteurização SERAP Brasil é uma solução avançada para a realização de seu processo atribuindo uma melhora na ação dos estabilizantes na formulação, aumentando o tempo de vida do produto e facilitando a incorporação de ar durante o processo. Com mais de 40 anos de experiência no mercado produzindo equipamentos de alta eficiência em troca térmica, design sanitário e agitação eficiente.

◀ VANTAGENS E DIFERENCIAIS

- Sistema de troca térmica modelo camisa alveolar produzida com soldas automatizadas, concebido para otimizar o consumo de fluido térmico;
- Rastreabilidade do material;
- Assistência técnica especializada e pós-venda;
- Monitoramento do processo produtivo, ISO 9001;
- Sistema de agitação projetado para manter a homogeneidade da mistura e temperatura;
- Isolamento térmico em poliuretano ecológico a base de água.

◀ SISTEMA DE AGITAÇÃO

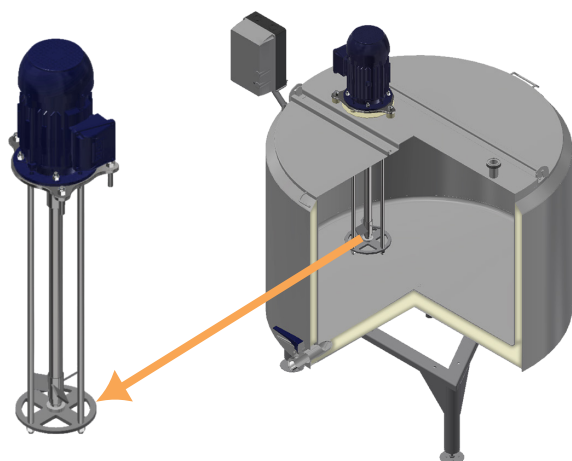

◀ VANTAGENS E DIFERENCIAIS

- Capacidades: 680, 1200, 1500, 2000 e 3.000 litros (Capacidades maiores sob consulta);
- Construído em aço inox 304;
- Acabamento sanitário, rugosidade $\leq 0,8 \mu\text{m Ra}$;
- Sistema de agitação rápido;
- Painel elétrico com indicador de temperatura e controle de acionamentos;
- Aquecimento / Resfriamento a água;
- Tempo superior dupla abertura ou fechado com tampa inspeção e esfera spray ball, permitindo automação com sistema CIP.





**Juntos criamos
valores sustentáveis.**

+55 (16) 3661-9100 | @serapbrasil | /serapbrasil | www.serapplurinox.com.br

Av. Tancredo Neves, 505 - Bela Vista - Batatais/SP - Brasil